

Accessoires pour injecteurs produits

Tuyau tressé translucide



Pour air comprimé ou produit.
Max. 60 °C

Au mètre

R+M Nr.	DN	↔	↗
306 55	9		3

Conditionné en bobine

R+M Nr.	DN	↔	↗
306 550 50	9	50 m	3

Tuyau tressé bleu



Bleu. Pour produit mousse.
Max. 60 °C

Au mètre

R+M Nr.	DN	↔	↗
080 000 310	9		3

Conditionné en bobine

R+M Nr.	DN	↔	↗
306 560 50	9	50 m	3

Tuyau tressé jaune



Jaune. Pour produit désinfectant.
Max. 60 °C

Au mètre

R+M Nr.	DN	↔	↗
080 000 320	9		3

Conditionné en bobine

R+M Nr.	DN	↔	↗
306 570 50	9	50 m	3

Chariots mobiles



- » Chariot mobile multifonction pour la mousse et la désinfection
- » Inox. Équipé de deux roues en caoutchouc gris alimentaire
- » Facile à manoeuvrer, il se conduit comme un diable de manutention
- » Plateau support bidons conçu pour permettre l'évacuation des coulures de produits
- » Poignée ergonomique démontable pour répondre aux éventuelles restrictions dans le secteur alimentaire.
- » Muni de deux supports de lance positionnés latéralement.
- » Prévu pour deux bidons de produit jusqu'à 25 l de capacité.
- » H x L x P 1.150 x 540 x 620 mm

R+M Nr.	↗
710 000 163 389	14,0



- » Chariot pour modules mousse et de désinfection.
- » Inox. Équipé de deux roues et d'une roulette pivotante en caoutchouc gris alimentaire.
- » Muni de deux supports de lance positionnés latéralement.
- » Prévu pour deux bidons de produit jusqu'à 30 l de capacité.
- » H x L x P 1.080 x 680 x 760 mm

R+M Nr.	↗
200 163 389	20,5

Support-injecteur mural

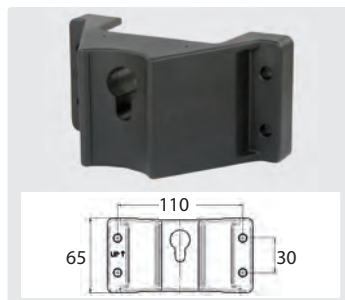

Pour injecteurs ST-164, ST-167, ST-168, ST-160.2, ST-160.3, ST-162 version encastrable ST-167/168

R+M Nr.
200 168 420

Supports-bidons muraux

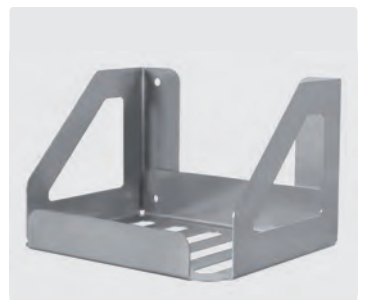

Inox. Trous de fixations ø 8,5 mm.
Épaisseur tôle 1,5 mm

R+M Nr.	H x L x P	↗
105 000 001	160 x 250 x 210	1,2
105 000 002	200 x 285 x 310	2,0