

Suttner Tankreiniger

ST-82 h16/40 Selbstdrehender Tankreiniger



- » Eingang: 1/2" IG
- » Druck: 40 - 160 bar
- » Durchfluss: 20 - 30 l/min
- » Temperatur: 0 - 90 °C
- » Umdrehungen: 29 - 36 U/min
- » Strahlabdeckung 244°
- » Gewicht: 3,6 kg
- » Es werden 3 Düsen 1/8" AG NPT benötigt.
- » Andere Versionen auf Anfrage 20-50 l/min.

R+M Nr.	D	←	P
200 082 600		Grundversion ohne Düse	
200 082 601	3 x 060	40 l/min	100 bar
200 082 602	3 x 030	21 l/min	110 bar
200 082 606	3 x 035	25 l/min	110 bar
200 082 605	3 x 035	27 l/min	125 bar
200 082 603	3 x 040	30 l/min	140 bar
200 082 604	3 x 050	40 l/min	140 bar

ST-82 h16/120 Selbstdrehender Tankreiniger

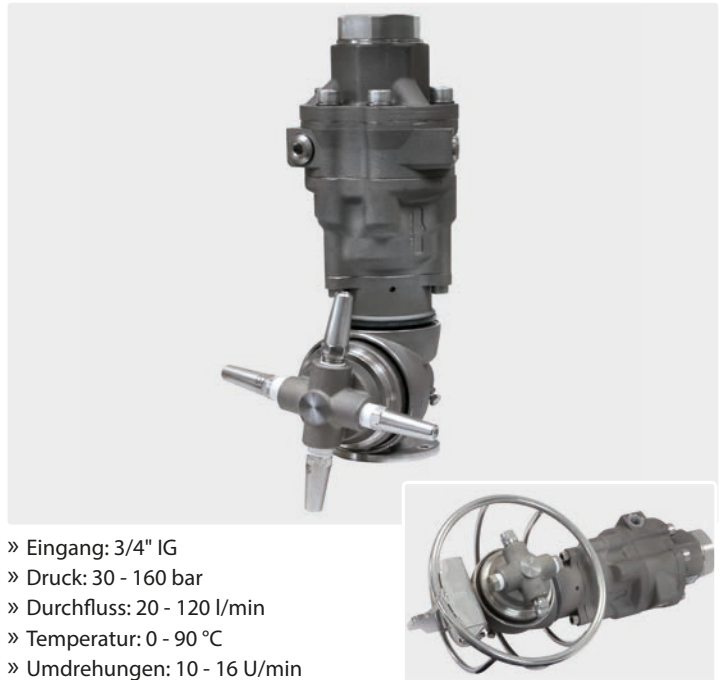

- » Eingang: 3/4" IG
- » Druck: 30 - 160 bar
- » Durchfluss: 20 - 120 l/min
- » Temperatur: 0 - 90 °C
- » Umdrehungen: 10 - 16 U/min
- » Strahlabdeckung 360°
- » Gewicht: 5,9 kg
- » Es werden 2 Düsen + 2 Stopfen, max. 4 Düsen 1/4" AG NPT benötigt.

R+M Nr.	D	←	P
200 082 700		Grundversion ohne Düse	
200 082 717	2 x 110	42 l/min	70 bar
200 082 713	2 x 120	50 l/min	80 bar
200 082 722	4 x 130	105 l/min	85 bar
200 082 701	2 x 075	34 l/min	100 bar
200 082 709	4 x 050	45 l/min	100 bar
200 082 708	2 x 110 *	48 l/min	100 bar
200 082 723	4 x 055	50 l/min	100 bar
200 082 705	4 x 055 *	50 l/min	100 bar
200 082 721	2 x 045	20 l/min	100 bar
200 082 702	2 x 060	27 l/min	100 bar
200 082 729	2 x 090	42 l/min	100 bar
200 082 727	4 x 090	85 l/min	110 bar
200 082 724	2 x 050	24 l/min	115 bar
200 082 703	2 x 045	22 l/min	120 bar
200 082 726	2 x 045 *	22 l/min	120 bar
200 082 710	4 x 045	42 l/min	120 bar
200 082 716	4 x 070	67 l/min	120 bar
200 082 728	4 x 110 *	110 l/min	120 bar
200 082 719	2 x 040	20 l/min	125 bar
200 082 720	2 x 040 *	20 l/min	125 bar
200 082 712	2 x 050	25 l/min	130 bar
200 082 704	2 x 040	21 l/min	140 bar
200 082 725	2 x 050 *	27 l/min	140 bar
200 082 706	2 x 060	32 l/min	140 bar
200 082 711	4 x 040 *	40 l/min	140 bar
200 082 714	-	50-60 l/min	140 bar
200 082 715	2 x 055	28 l/min	140 bar
200 082 718	2 x 065 *	35 l/min	140 bar
200 082 707	4 x 040	45 l/min	160 bar

* mit Schutzkorb

**Bitte Druck & Durchflussmenge
bei Ihrer Bestellung angeben.
Die Tankreiniger werden individuell
an den Hochdruckreiniger angepasst.**