

Rohrverschraubungen (Schneidringssystem)

Überwurfmutter



Edelstahl V4A 1.4571 / AISI 316 Ti.
Überwurfmutter nach DIN 3870

R+M Nr.	Ø
590 081	M14 x 1,5
590 101	M16 x 1,5
590 121	M18 x 1,5
590 123	M20 x 1,5
590 151	M22 x 1,5
590 163	M24 x 1,5
590 181	M26 x 1,5
590 203	M30 x 2
590 221	M30 x 2
590 303	M42 x 2

Schneidringe



Edelstahl gehärtet. 2-Kanten Schneidring nach DIN 3861 Form B

R+M Nr.	RØ	TYP
590 082	8 mm	L
590 102	10 mm	L
590 122	12 mm	L
590 122	12 mm	S
590 152	15 mm	L
590 164	16 mm	S
590 182	18 mm	L
590 204	20 mm	S
590 222	22 mm	L
590 304	30 mm	S

Wandhalter



Halter für 500 bar Kugelhähne 3/8" und 1/2"

R+M Nr.	M
708 00	Edelstahl

Montageanleitung nach DIN 3859 beachten.

Hochdruckkugelhähne ST-3105

Standard

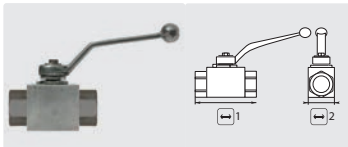

Griff Zn.
Kugel verchromt.
Max. 80 °C

R+M Nr.	Ø	P	1	2
706 03	1/4"	500 bar	69	26
706 10	3/8"	500 bar	72	32
706 15	1/2"	500 bar	83	35
706 18	3/4"	315 bar	95	49

Dreiwege

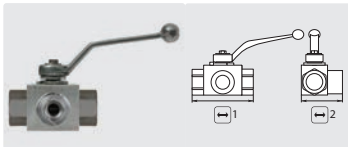

Griff Zn.
Kugel verchromt. L-Bohrung.
Max. 80 °C

R+M Nr.	Ø	P	1	2
706 23	1/4"	500 bar	69	48
706 24	3/8"	500 bar	72	52
706 25	1/2"	500 bar	83	59
706 27	3/4"	315 bar	95	72

Standard Edelstahl

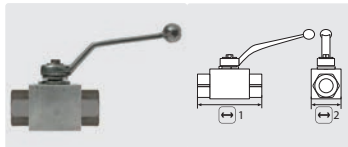

AISI 316 Ti.
Kugel aus Edelstahl.
Max. 100 °C

R+M Nr.	Ø	P	1	2
707 15	1/4"	500 bar	69	26
707 25	3/8"	500 bar	72	32
707 35	1/2"	500 bar	83	35
707 45	3/4"	315 bar	95	49

Dreiwege Edelstahl

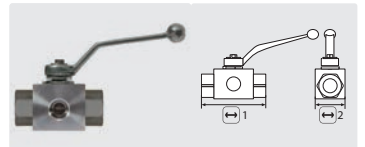

AISI 316 Ti. Griff Zn.
L-Bohrung. Kugel aus Edelstahl.
Max. 100 °C

R+M Nr.	Ø	P	1	2
706 279	1/4"	500 bar	69	48
706 269	3/8"	500 bar	72	52
706 260	1/2"	500 bar	83	57
706 299	3/4"	315 bar	95	72

Kugelhähne mit Verschraubungen



Stahl verzinkt. Griff Zn.
Kugel verchromt.
Max. 500 bar / 80 °C

R+M Nr.	Ø	Ø	Ø
706 05	M22 AG	M22 IG	65
706 151	M22 AG	Rohr Ø16	83
706 20	M18 AG	M18 AG	64
706 101	M22 AG	M22 AG	100



Stahl verzinkt. Griff Zn.
Kugel verchromt.
Max. 500 bar / 80 °C

R+M Nr.	Ø	Ø	Ø
706 031	M22 IG	M22 IG	110

Hochdruckkugelhähne

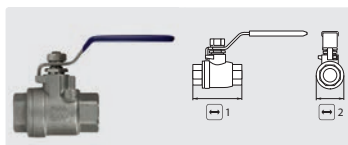

Edelstahl V2A / AISI 304.
Kugel Edelstahl.
Max. 140 bar / 60 °C

R+M Nr.	Ø	1	2
707 10	1/4"	52	28
707 20	3/8"	52	28
707 30	1/2"	64	31
707 40	3/4"	71	35

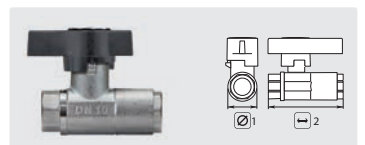

Messing vernickelt.
Kugel verchromt.
Max. 210 bar / 80 °C

R+M Nr.	Ø	1	2
705 383 82	3/8"	30	75
705 121 22	1/2"	36	85

Weitere Ausführungen von Kugelhähnen liefern wir auf Anfrage.

Symbole Ø Gewinde RØ Rohraußendurchmesser in mm 1 Länge in mm M Material TYP Typ 1 Höhe in mm