

## Personnalisez votre pistolet Suttner

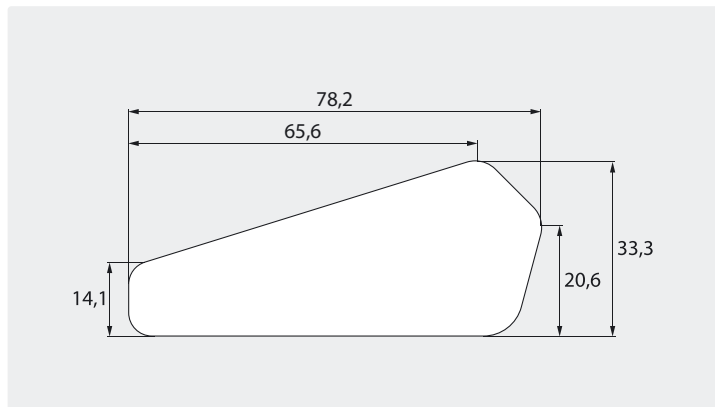

N'y avez-vous pas déjà pensé ? Des pistolets haute-pression à votre propre enseigne, avec par exemple, vos coordonnées, votre adresse Internet ?

Nous vous indiquons ci-après comment personnaliser votre pistolet en seulement six étapes.

Étape 1 : Sélectionner un modèle : ST-2300 ou ST-2600

Étape 2 : Choisir la variante de votre pistolet sans plastron

Étape 3 : Choisir votre couleur favorite

Étape 4 : Créer votre fichier et le faire parvenir à R+M. Réaliser votre logo de préférence au format graphique (BMP, IGES, GIF). Si vous utilisez une police d'écriture spécifique, veuillez nous la faire parvenir et nous préciser le style et la taille.

Étape 5 : Valider par écrit l'épreuve de votre plastron.

Étape 6 : Finaliser la commande de votre moule à injection, y compris les 250 plastrons pour seulement **400,- €**.

## Pistolets sans plastron

R+M Nr.	TYP	⊖	⊕	VPE
202 600 501	ST-2600	1/4" F	3/8" F	50
202 600 549	ST-2600	coupleur KW		35
202 600 557	ST-2600	1/4" F	3/8" F rotatif	50

R+M Nr.	TYP	⊖	⊕	VPE
202 300 501	ST-2300	1/4" F	3/8" F	50
202 300 521	ST-2300	1/4" F	M 22 M	50
202 300 551	ST-2300	1/4" F	3/8" F rotatif	50
202 300 571	ST-2300	coupleur KW		35

